

SAGS-T06 - Gewindestrehlen Teilprofil

SAGS-T06 - Threading Partial Profile / SAGS-T06 - filetage profil partiel

SSXA-T06

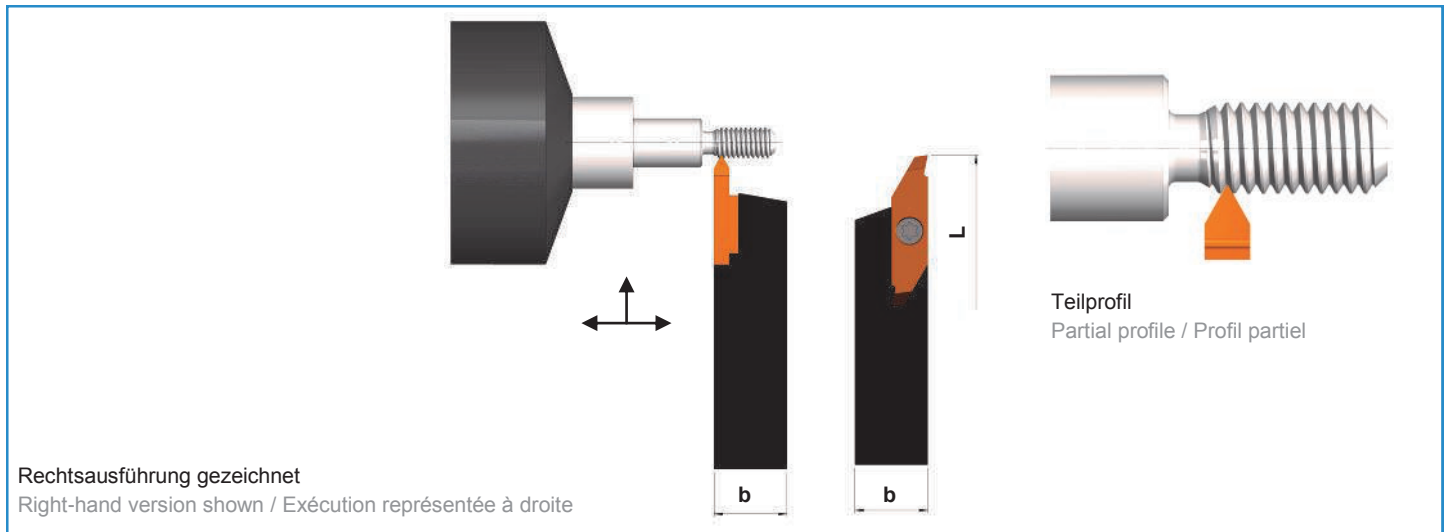

Rechter Halter mit rechter Platte - Linker Halter mit linker Platte

RH holder with RH insert - LH holder with LH insert / Porte-outil droit avec plaquette droite - porte-outil gauche avec plaquette gauche

RECHTS Art. Nr. RH item no. Réf. droite	LINKS Art. Nr. LH item no. Réf. gauche	Bezeichnung Designation Désignation	Steigungs- bereich Pitch Pas	Flanken- winkel Flank angle Angle du chanfrein	Beschichtung Coating Revêtement	Rechtsausführung Right-hand version Exécution droite
102872	102871	SAGS-T06-60-T1-12-R/L-G1A-BD1	0,5 - 0,8	60°	BD1	
102874	102873	SAGS-T06-60-T2-12-R/L-G1A-BD1	1,0 - 1,5	60°	BD1	
102876	102875	SAGS-T06-60-T3-12-R/L-G1A-BD1	1,75 - 2,0	60°	BD1	
102878	-	SAGS-T06-60-T4-12-R-G1A-BD1	2,5 - 3,0	60°	BD1	
102866	-	SAGS-T06-55-T6-12-R-G1A-BD1	72 - 32	55°	BD1	
102868	102867	SAGS-T06-55-T7-12-R/L-G1A-BD1	28 - 18	55°	BD1	
102870	-	SAGS-T06-55-T8-12-R-G1A-BD1	16 - 9	55°	BD1	

Unbeschichtet auf Anfrage

Uncoated on demand / Sans revêtement sur demande



SAGS-06 - Gewindestrehlen Teilprofil

SAGS-06 - Threading Partial Profile / SAGS-06 - filetage profil partiel

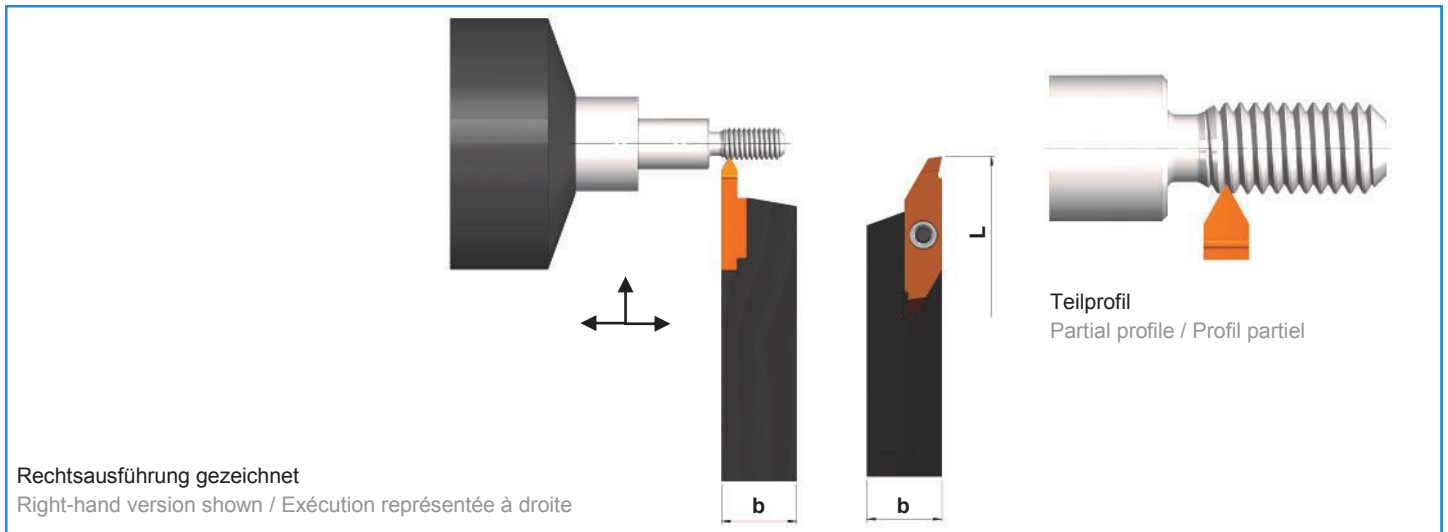

Rechtsausführung gezeichnet
Right-hand version shown / Exécution représentée à droite

Rechter Halter mit rechter Platte - Linker Halter mit linker Platte

RH holder with RH insert - LH holder with LH insert / Porte-outil droit avec plaquette droite - porte-outil gauche avec plaquette gauche

RECHTS Art. Nr. RH item no. Réf. droite	LINKS Art. Nr. LH item no. Réf. gauche	Bezeichnung Designation Désignation	Steigungs- bereich Pitch Pas	Flanken- winkel Flank angle Angle du chanfrein	Beschichtung Coating Revêtement	Rechtsausführung Right-hand version Exécution droite
102858	102857	SAGS-06-60-T1-12-R/L-G1A-BD1	0,5 - 0,8	60°	BD1	
102860	102859	SAGS-06-60-T2-12-R/L-G1A-BD1	1,0 - 1,5	60°	BD1	
102862	-	SAGS-06-60-T3-12-R-G1A-BD1	1,75 - 2,0	60°	BD1	
102854	102853	SAGS-06-55-T7-12-R/L-G1A-BD1	28 - 18	55°	BD1	

Unbeschichtet auf Anfrage

Uncoated on demand / Sans revêtement sur demande

