

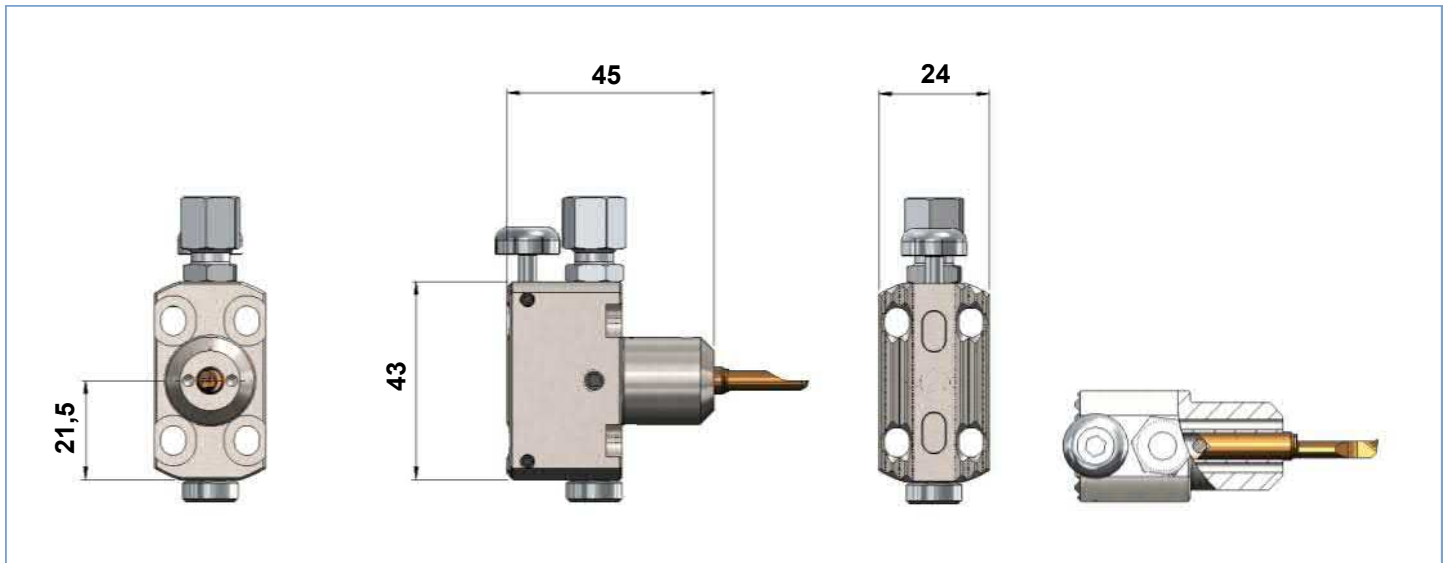

Höhenverstellbarer Halter für die Rückseitenbearbeitung



- Ermöglicht die Aufnahme aller Dieterle MINIFIX Werkzeuge
 - Schneller, einfacher Werkzeugwechsel
 - Hervorragende Wiederholgenauigkeit
- Höhenstellschraube geklemmt
 - Mit innerer Kühlmittelzufuhr



Art. Nr.	Best. Nr.	Für Ø
169822	DRW-644-MFE-06-IK-01	6
169823	DRW-644-MFE-04-IK-01	4

Informationen zu unseren MINIFIX Werkzeugen finden Sie auf www.dieterle-tools.com.

Haben Sie noch Fragen? Wir beraten Sie gerne!

NEU

Weitere Bearbeitungsmöglichkeiten

System DRW-644-MFE

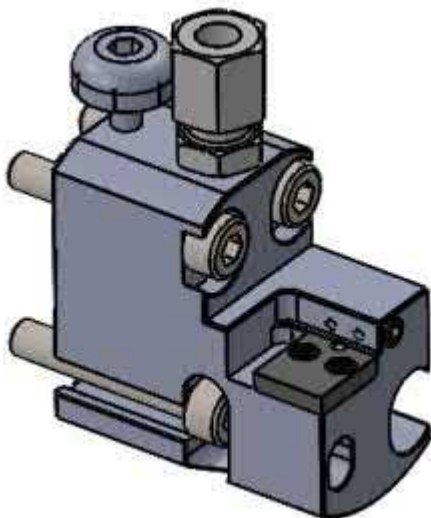

Profilierte Wendeschneidplatten

Formstechen gemäß Ihren Anforderungen

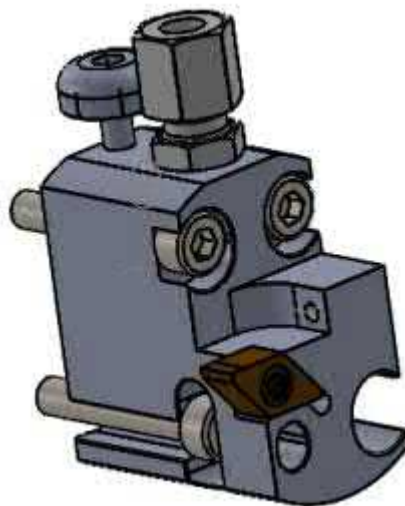

FS Wendeschneidplatten

Universelles Werkzeugsystem mit kundenspezifischen Profilen

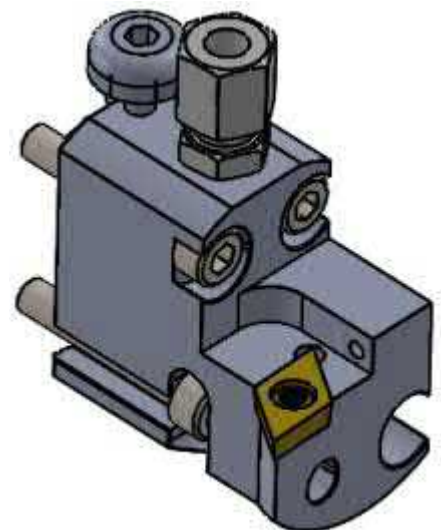

ISO Wendeschneidplatten

Rückseitenbearbeitung mit ISO Standard

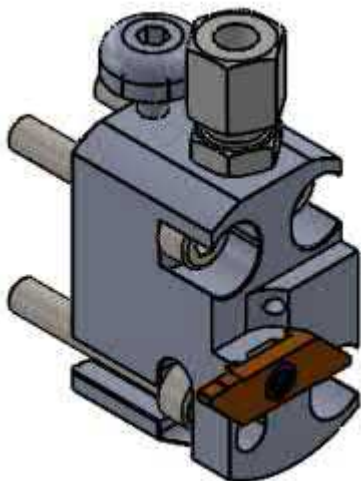

EcoStar Wendeschneidplatten

Der gesinterte Plattensitz in X-Form macht das System EcoStar besonders wirtschaftlich

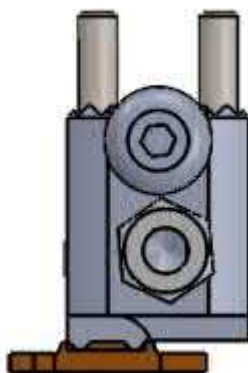

**Haben Sie noch Fragen?
Wir beraten Sie gerne!**