

Rottweil, 04. Oktober 2021

## Kleinste Konturen für höchste Ansprüche

Für die präzise Bearbeitung kleiner Innenkonturen hat die Firma Dieterle aus Rottweil die neuen Schneideinsätze MFE-CO, MFE-CX und MFE-CV entwickelt. Diese neuen Einsätze ergänzen das bewährte System MINIFIX und machen es jetzt noch flexibler.

Gerade bei der Bearbeitung kleiner Konturen zeigt die V-Nut Fixierung des Systems MINIFIX was sie kann, denn bei Klein- und Kleinstteilen kommt es auf die exakte Einstellung der Spitzenhöhe und die Wechselgenauigkeit an. Schneideinsätze für das System MINIFIX sind bereits ab einem Durchmesser von 0,7 mm im Standardprogramm ab Lager verfügbar. Die neuen Schneideinsätze MFE-CO, MFE-CX und MFE-CV sind zum Kopierdrehen ab einem Durchmesser von 4 mm geeignet. Ab einem Durchmesser von 4,8 mm ist auch eine Bearbeitung mit ISO Wendeschneidplatten möglich. Eine Vielzahl verschiedener Einsätze machen das System MINIFIX flexibel einsetzbar zum Einstechen, Kopierdrehen, Gewindestrehlen, Rückwärtsdrehen, Axial-Stechdrehen, Entgraten und Stoßen. Adapter sind in vielfältigen Ausführungen erhältlich, auch mit Innenkühlung sowie für die Rückseitenbearbeitung. Kundenspezifische Lösungen kann die Firma Dieterle schnell realisieren.

Alle Informationen zu diesen Werkzeugen sowie eine übersichtliche Werkzeugauswahl mittels Such- und Filterfunktionen stehen online auf der Webseite der Firma Dieterle zur Verfügung. Angebote für die ausgewählten Werkzeuge können ganz bequem direkt online angefragt werden.



*Neue Schneideinsätze des Systems MINIFIX:  
MFE-CO, MFE-CX und MFE-CV*

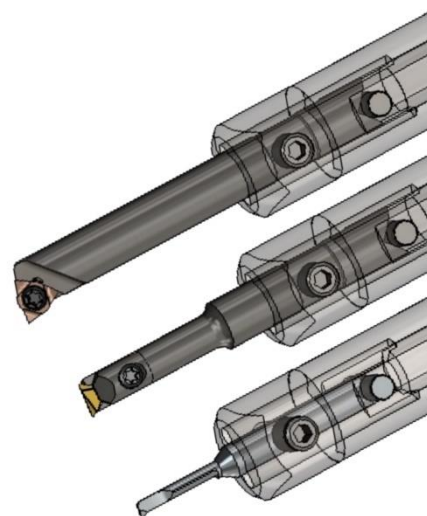

*System MINIFIX mit V-Nut Fixierung*

**Kontakt:**

Otto Dieterle Spezialwerkzeuge GmbH

Predigerstr. 56

78628 Rottweil

Tel.: +49 (0) 741 94205 0

[info@dieterle-tools.com](mailto:info@dieterle-tools.com)

[www.dieterle-tools.com](http://www.dieterle-tools.com)

**Ansprechpartner für Journalisten:**

Michael Dieterle, Geschäftsführung

Tel.: +49 (0) 741 94205 12

[mdieterle@dieterle-tools.de](mailto:mdieterle@dieterle-tools.de)

Melani Lupfer, Marketing

Tel. +49 (0) 741 94205 38

[mlupfer@dieterle-tools.de](mailto:mlupfer@dieterle-tools.de)

**Firmenportrait:**

Die Otto Dieterle Spezialwerkzeuge GmbH fertigt hochpräzise Dreh-, Bohr-, Fräs-, und Räumwerkzeuge und ist seit mehr als 50 Jahren ein angesehener Partner für Firmen der Feinwerk- und Präzisionstechnik, sowie der Medizintechnik und Automobilzulieferindustrie.

Die Firma wurde 1962 von Otto Dieterle in Rottweil gegründet. Im Laufe der Jahre wurde umfangreich in Maschinen und Prüfanlagen investiert und zahlreiche Werkzeugentwicklungen in enger Zusammenarbeit mit Kunden geschaffen. Heute können Kunden der Firma Dieterle ihren Werkzeugbedarf nahezu vollständig aus einer Hand beziehen.

Im Jahr 2013 wurde ein neues, modernes Verwaltungsgebäude bezogen. Die aktuellen Geschäftsführer sind die Söhne des Seniorchefs, Michael und Stefan Dieterle, sowie die Tochter Petra Dieterle-Müller, mit einem Team von über 60 Mitarbeitern. Als traditionsreiches Familienunternehmen mit schwäbischen Wurzeln legt die Firma Dieterle besonderen Wert auf Kundennähe, Zuverlässigkeit und kurze Lieferzeiten.