

## Dieterle - NEWS Juni 2009

### Wirtschaftlich effektives Langdrehwerkzeug „System LWPH“ mit 4-schneidiger Wendeplatte

In der momentan wirtschaftlich sehr schwierigen Zeit erlebt ein Werkzeug welches sich bereits länger in unserem Programm befindet eine Renaissance.

Für Langdrehautomaten und kleinere Zyklen-Drehmaschinen hat Dieterle ein sehr stabiles, präzises Drehwerkzeug mit 4-schneidiger Wendeplatte im Programm.

Da die Kosten pro Werkzeugschneide bei einer 4-schneidigen Platte gegenüber anderen Systemen deutlich niedriger sind, können die Werkzeugkosten in der Kalkulation auch niedriger angesetzt werden.

#### Weitere Vorteile des Systems LWPH:

- Einfacher Schneidplattenwechsel
- Die Schneidplatte kann von der Bedienerseite aus gewendet und befestigt werden.

Für eine günstige Spanbildung auch bei langspanenden Werkstoffen sind 4 Spanleitstufen eingeschliffen.

#### Eine Besonderheit:

Für Drehteile mit scharf ausgearbeiteten Ecken gibt es Wendeplatten ohne Schneidenradius. Die üblichen Schneidenradien sind 0,2mm.

Für die Bearbeitung von Titan stehen unbeschichtete Platten aus speziellem Feinkornhartmetall zur Verfügung. Für alle übrigen Anwendungsgebiete ist unsere bewährte Beschichtung BD3 (TiAlN) verfügbar.

Für Werkzeughalter von Schaft 8mm Vierkant bis 20mm Vierkant in linker und rechter Ausführung stehen 2 Schneidplattengrößen zur Verfügung.

Die Werkzeughalter sind auch in IK-Ausführung (innere Kühlmittelzufuhr) lieferbar.

Für Langdrehoperationen ist das Werkzeugsystem LWPH ein ideales, kostengünstiges und präzises Werkzeug.

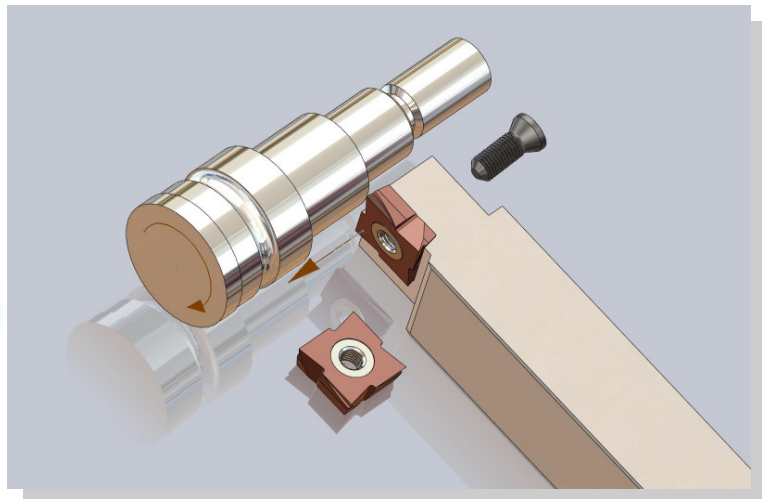
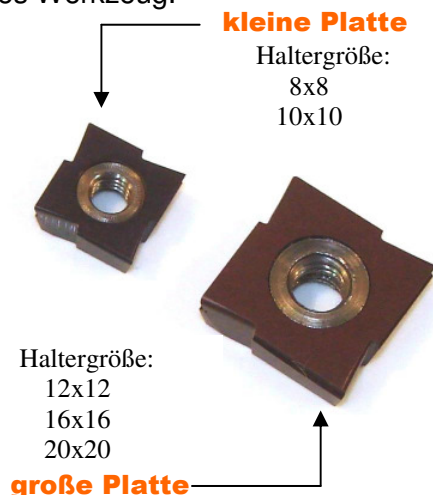

#### **Sollten Sie weitere Fragen haben, wenden Sie sich bitte an**

Maik Geiger Tel.0741-94205-24, Email: [mgeiger@dieterle-tools.de](mailto:mgeiger@dieterle-tools.de)

Siegfried Scognamiglio Tel.0741-94205-22, Email: [sscognamiglio@dieterle-tools.de](mailto:sscognamiglio@dieterle-tools.de)

Bitte fordern Sie unseren Katalog über unsere Homepage unter folgendem Link an: <http://www.dieterle-tools.de/german/index.htm>

Registergericht: Amtsgericht Stuttgart, HRB 470292 Geschäftsführer: Michael Dieterle, Stefan Dieterle

Falls Sie die Dieterle-News zukünftig nicht mehr wünschen, erbitten wir Ihre Info an [infopost@dieterle-tools.de](mailto:infopost@dieterle-tools.de). Danke.